

PAVIMENTO/SOFFITTO



IRC1F7C (Standard)
398100678
Telecomando a raggi infrarossi



SWC7AV (Optional)
398700039
Comando a filo con WiFi



SWC52V (Optional)
398800104
Comando centralizzato fino a 36 unità interne (Richiede un comando a filo per ciascuna unità interna)



EIXEGP (Optional)
398100683
Gateway Modbus

- Unità installabili a pavimento o soffitto per applicazioni nei settori piccolo-commerciale/terziario.
- Adatte a negozi, uffici, sale riunioni, hotel, ristoranti, club, palestre e aree openspace.
- Struttura compatta: solo 235 mm di spessore.
- Doppio flap: quando l'unità è spenta, la mandata dell'aria può essere completamente chiusa in modo da evitare l'entrata della polvere.
- L'ampio angolo di oscillazione del flap consente il flusso di mandata dell'aria orizzontale (applicazione a soffitto): questo esclude flussi d'aria diretti sulle persone presenti nell'ambiente.
- Le possibilità di uscita delle tubazioni di collegamento sono 3, per agevolare l'installazione in qualsiasi circostanza.
- Il design del lato scatola elettrica non influisce sul ritorno dell'aria

e agevola la manutenzione.

- Sono dotate di doppio sensore di temperatura ambiente per un comfort personalizzabile: possibilità di selezione del sensore di temperatura dell'aria di ritorno sull'unità oppure del sensore di temperatura sul comando a filo.
- Elevata efficienza energetica, a tutte le potenze espresse, sia in freddo che in caldo, specie nell'ottica di un funzionamento 365 giorni all'anno (efficienza stagionale).
- Lo speciale sistema di chiusura della valvola del refrigerante previene ed esclude il rischio di perdite di gas dovute a manutenzione inappropriata.
- WiFi optional, possibile con comando a filo, accessorio ordinabile separatamente.



A++

In raffreddamento

A+

In riscaldamento (clima medio)

INCENTIVI FISCALI*

*eccetto modelli 140 e 160



DATI TECNICI-MATCHING CON UNITÀ A PAVIMENTO/SOFFITTO

Modello unità interna		ACG ECO PLUS 35PH		ACG ECO PLUS 50PH	
Modello unità esterna		AEG ECO PLUS 35PIH		AEG ECO PLUS 50PIH	
	Unità di misura	Raffreddamento	Riscaldamento	Raffreddamento	Riscaldamento
Capacità nom. (min.-max.) (EN14511)	kW	3,50 (0,90-4,00)	4,00 (0,90-4,50)	5,30 (1,60-5,50)	5,60 (1,60-6,10)
	BTU/h	11900	13600	18000	19100
EER/COP (EN14511)		3,80	4,30	3,40	3,90
Carico di Progetto [(Pdesign c/Pdesign h (clima medio)] (EN14825)*	kW	3,80	4,30	5,3	3,9
Efficienza stagionale [(SEER/SCOP (clima medio)] (EN14825)*		7,2	4,1	6,5	4,2
Classe efficienza energetica*		A++	A+	A++	A+
Consumo energetico stagionale*	kWh/annum	170	1059	285	1300
Portata d'aria (sa.-a.-m.-b.)	m ³ /h	650-580-500-400		900-800-700-600	
Deumidificazione	l/h	1,1		1,7	
Velocità di ventilazione (U.I./U.E.)	n°	4/modulante		4/modulante	
Pressione sonora U.I. (sa.-a.-m.-b.)	dB(A)	39-36-32-28		41-40-38-36	
Pressione sonora U.E. (a.)	dB(A)	48		59	
Potenza sonora U.I. (sa.-a.-m.-b.)	dB(A)	49-46-42-38		59-57-54-51	
Potenza sonora U.E. (a.)	dB(A)	56		65	
Alimentazione elettrica	V/Ph/Hz	220-240~/1/50/60		220-240~/1/50/60	
Potenza elettrica nominale assorbita	kW	0,92	0,93	1,56	1,44
Massimo assorbimento elettrico	kW/A	1,30/6,00		1,90/9,50	
Tipo di compressore		Rotary DC Inverter		Rotary DC Inverter	
Tipo di refrigerante/GWP		R32/675		R32/675	
Carica di refrigerante	kg/T.CO ₂ eq.	0,57/0,39		0,85/0,57	
Diametro del tubo liquido	mm (")	6,35 (1/4")		6,35 (1/4")	
Diametro del tubo gas	mm (")	9,52 (3/8")		12,70 (1/2")	
Lunghezza delle tubazioni con carica standard-massima	m	5-7		5-7	
Lunghezza max. delle tubazioni con carica aggiuntiva	m	30		30	
Carica gas aggiuntiva	g/m	16		16	
Dislivello massimo (unità esterna sopra)	m	15		20	
Dislivello massimo (unità interna sopra)	m	15		20	
Dimensioni nette U.I. (Alt./Lar./Pro.)	mm	665/870/235		665/870/235	
Dimensioni nette U.E. (Alt./Lar./Pro.)	mm	553/675/285		555/745/300	
Peso netto U.I./U.E.	kg	24/24,5		25/30,5	

LIMITI DI FUNZIONAMENTO: temperatura esterna

Raffreddamento: da -20 °C a +52 °C

Riscaldamento: da -20 °C a +24 °C

INTERVALLO DI REGOLAZIONE DELLA TEMPERATURA AMBIENTE: da 16 a 30 °C.

*Dati dichiarati in conformità ai Regolamenti UE n. 206/2012, relativo alle specifiche per la progettazione ecocompatibile dei condizionatori d'aria e dei ventilatori e n. 626/2011, relativo all'etichettatura indicante il consumo d'energia dei condizionatori d'aria, e testati secondo la norma EN14825.

DATI TECNICI

Modello unità interna		ACG ECO PLUS 71PH		ACG ECO PLUS 85PH	
Modello unità esterna		AEG ECO PLUS 71PIH		AEG ECO PLUS 85PIH	
	Unità di misura	Raffreddamento	Riscaldamento	Raffreddamento	Riscaldamento
Capacità nom. (min.-max.) (EN14511)	kW	7,10 (2,40-7,60)	7,70 (2,20-8,40)	8,50 (2,90-9,00)	8,80 (2,50-9,50)
	BTU/h	24200	26200	29000	30000
EER/COP (EN14511)		3,70	4,00	3,40	3,90
Carico di Progetto [(Pdesign c/Pdesign h (clima medio)] (EN14825)*	kW	7,1	4,7	8,5	6,0
Efficienza stagionale [(SEER/SCOP (clima medio)] (EN14825)*		7,2	4,3	6,8	4,5
Classe efficienza energetica*		A++	A+	A++	A+
Consumo energetico stagionale*	kWh/annum	345	1530	438	1867
Portata d'aria (sa.-a.-m.-b.)	m ³ /h	1250-1100-1000-900		1400-1300-1200-1000	
Deumidificazione	l/h	2,4		2,8	
Velocità di ventilazione (U.I./U.E.)	n°	4/modulante		4/modulante	
Pressione sonora U.I. (sa.-a.-m.-b.)	dB(A)	41-39-37-35		46-45-43-39	
Pressione sonora U.E. (a.)	dB(A)	55		57	
Potenza sonora U.I. (sa.-a.-m.-b.)	dB(A)	54-53-50-47		62-60-56-52	
Potenza sonora U.E. (a.)	dB(A)	69		70	
Alimentazione elettrica	V/Ph/Hz	220-240~/1/50/60		220-240~/1/50/60	
Potenza elettrica nominale assorbita	kW	2,03	1,95	2,50	2,25
Massimo assorbimento elettrico	kW/A	2,80/14,00		3,30/15,00	
Tipo di compressore		Rotary DC Inverter		Rotary DC Inverter	
Tipo di refrigerante/GWP		R32/675		R32/675	
Carica di refrigerante	kg/T.CO ₂ eq.	1,5/1,01		1,5/1,01	
Diametro del tubo liquido	mm (")	9,52 (3/8")		9,52 (3/8")	
Diametro del tubo gas	mm (")	15,88 (5/8")		15,88 (5/8")	
Lunghezza delle tubazioni con carica standard-massima	m	5-7		5-7	
Lunghezza max. delle tubazioni con carica aggiuntiva	m	30		30	
Carica gas aggiuntiva	g/m	20		20	
Dislivello massimo (unità esterna sopra)	m	20		25	
Dislivello massimo (unità interna sopra)	m	20		25	
Dimensioni nette U.I. (Alt./Lar./Pro.)	mm	665/1200/235		665/1200/235	
Dimensioni nette U.E. (Alt./Lar./Pro.)	mm	660/889/340		660/889/340	
Peso netto U.I./U.E.	kg	31/41,5		32/46	

LIMITI DI FUNZIONAMENTO: temperatura esterna

Raffreddamento: da -20 °C a +52 °C

Riscaldamento: da -20 °C a +24 °C

INTERVALLO DI REGOLAZIONE DELLA TEMPERATURA AMBIENTE: da 16 a 30 °C.

*Dati dichiarati in conformità ai Regolamenti UE n. 206/2012, relativo alle specifiche per la progettazione ecocompatibile dei condizionatori d'aria e dei ventilatori e n. 626/2011, relativo all'etichettatura indicante il consumo d'energia dei condizionatori d'aria, e testati secondo la norma EN14825.

Modello unità interna		ACG ECO PLUS 100PH		ACG ECO PLUS 100PH	
Modello unità esterna		AEG ECO PLUS 100PIH		AEG ECO PLUS 100PIH3	
	Unità di misura	Raffreddamento	Riscaldamento	Raffreddamento	Riscaldamento
Capacità nom. (min.-max.) (EN14511)	kW	10,00 (3,20-11,00)	11,50 (3,00-12,50)	10,00 (3,20-11,00)	11,50 (3,00-12,50)
	BTU/h	34100	39200	34100	39200
EER/COP (EN14511)		3,40	3,90	3,40	3,90
Carico di Progetto [(Pdesign c/Pdesign h (clima medio)] (EN14825)*	kW	10,0	7,0	10,0	7,0
Efficienza stagionale [(SEER/SCOP (clima medio)] (EN14825)*		6,3	4,2	6,3	4,2
Classe efficienza energetica*		A++	A+	A++	A+
Consumo energetico stagionale*	kWh/annum	556	2333	556	2333
Portata d'aria (sa.-a.-m.-b.)	m ³ /h	1600-1500-1400-1200		1600-1500-1400-1200	
Deumidificazione	l/h	3,3		3,3	
Velocità di ventilazione (U.I./U.E.)	n°	4/modulante		4/modulante	
Pressione sonora U.I. (sa.-a.-m.-b.)	dB(A)	48-46-45-43		48-46-45-43	
Pressione sonora U.E. (a.)	dB(A)	55		55	
Potenza sonora U.I. (sa.-a.-m.-b.)	dB(A)	65-63-61-59		65-63-61-59	
Potenza sonora U.E. (a.)	dB(A)	70		70	
Alimentazione elettrica	V/Ph/Hz	220-240~/1/50/60		380-415~/3/50/60	
Potenza elettrica nominale assorbita	kW	2,94	2,95	2,94	2,95
Massimo assorbimento elettrico	kW/A	4,70/21,00		4,40/7,00	
Tipo di compressore		Rotary DC Inverter		Rotary DC Inverter	
Tipo di refrigerante/GWP		R32/675		R32/675	
Carica di refrigerante	kg/T.CO ₂ eq.	2,10/1,42		2,1/1,42	
Diametro del tubo liquido	mm (")	9,52 (3/8")		9,52 (3/8")	
Diametro del tubo gas	mm (")	15,88 (5/8")		15,88 (5/8")	
Lunghezza delle tubazioni con carica standard-massima	m	5-7		5-7	
Lunghezza max. delle tubazioni con carica aggiuntiva	m	75		75	
Carica gas aggiuntiva	g/m	20		20	
Dislivello massimo (unità esterna sopra)	m	30		30	
Dislivello massimo (unità interna sopra)	m	30		30	
Dimensioni nette U.I. (Alt./Lar./Pro.)	mm	665/1200/235		665/1200/235	
Dimensioni nette U.E. (Alt./Lar./Pro.)	mm	820/940/370		820/940/370	
Peso netto U.I./U.E.	kg	32/65		32/75	

LIMITI DI FUNZIONAMENTO: temperatura esterna

Raffreddamento: da -20 °C a +52 °C

Riscaldamento: da -20 °C a +24 °C

INTERVALLO DI REGOLAZIONE DELLA TEMPERATURA AMBIENTE: da 16 a 30 °C.

*Dati dichiarati in conformità ai Regolamenti UE n. 206/2012, relativo alle specifiche per la progettazione ecocompatibile dei condizionatori d'aria e dei ventilatori e n. 626/2011, relativo all'etichettatura indicante il consumo d'energia dei condizionatori d'aria, e testati secondo la norma EN14825.

DATI TECNICI

Modello unità interna		ACG ECO PLUS 140PH		ACG ECO PLUS 140PH	
Modello unità esterna		AEG ECO PLUS 140PIH		AEG ECO PLUS 140PIH3	
	Unità di misura	Raffreddamento	Riscaldamento	Raffreddamento	Riscaldamento
Capacità nominale (min.-max.) (EN14511)	kW	13,40 (4,00-14,20)	15,50 (3,90-16,00)	13,40 (4,00-14,20)	15,50 (3,90-16,00)
	BTU/h	45700	52800	45700	52800
EER/COP (EN14511)		3,12	3,69	3,12	3,52
Capacità nominale (Prated,c/Prated,h)*		13,40	15,50	13,40	15,50
Efficienza energetica stagionale del riscaldamento d'ambiente ($\eta_{s,c}/\eta_{s,h}$)*	%	254,7	163,6	253,0	158,2
Portata d'aria (sa.-a.-m.-b.)	m ³ /h	2300-2100-1800-1500		2300-2100-1800-1500	
Deumidificazione	l/h	3,9		3,9	
Velocità di ventilazione (U.I./U.E.)	n°	4/modulante		4/modulante	
Pressione sonora U.I. (sa.-a.-m.-b.)	dB(A)	51-48-45-43		51-48-45-43	
Pressione sonora U.E. (a.)	dB(A)	59		59	
Potenza sonora U.I. (sa.-a.-m.-b.)	dB(A)	67-65-63-59		67-65-63-59	
Potenza sonora U.E. (a.)	dB(A)	70		70	
Alimentazione elettrica	V/Ph/Hz	220-240~/1/50/60		380-415~/3/50/60	
Potenza elettrica nominale assorbita	kW	4,30	4,20	4,30	4,40
Massimo assorbimento elettrico	kW/A	5,60/25,00		5,60/11,00	
Tipo di compressore		Rotary DC Inverter		Rotary DC Inverter	
Tipo di refrigerante/GWP		R32/675		R32/675	
Carica di refrigerante	kg/T.CO ₂ eq.	2,8/1,89		2,8/1,89	
Diametro del tubo liquido	mm (")	9,52 (3/8")		9,52 (3/8")	
Diametro del tubo gas	mm (")	15,88 (5/8")		15,88 (5/8")	
Lunghezza delle tubazioni con carica standard-massima	m	7,5-9,5		7,5-9,5	
Lunghezza max. delle tubazioni con carica aggiuntiva	m	75		75	
Carica gas aggiuntiva	g/m	35		35	
Dislivello massimo (unità esterna sopra)	m	30		30	
Dislivello massimo (unità interna sopra)	m	30		30	
Dimensioni nette U.I. (Alt./Lar./Pro.)	mm	665/1570/235		665/1570/235	
Dimensioni nette U.E. (Alt./Lar./Pro.)	mm	820/940/460		820/940/460	
Peso netto U.I./U.E.	kg	42/73		42/95	

LIMITI DI FUNZIONAMENTO: temperatura esterna

Raffreddamento: da -20 °C a +52 °C

Riscaldamento: da -20 °C a +24 °C

INTERVALLO DI REGOLAZIONE DELLA TEMPERATURA AMBIENTE: da 16 a 30 °C.

*Dati dichiarati in conformità al Regolamento (UE) 2016/2281 DELLA COMMISSIONE del 30 novembre 2016 che attua la direttiva 2009/125/CE del Parlamento europeo e del Consiglio, relativa all'istituzione di un quadro per l'elaborazione di specifiche per la progettazione ecocompatibile dei prodotti connessi all'energia, per quanto riguarda le specifiche per la progettazione ecocompatibile dei prodotti di riscaldamento dell'aria, dei prodotti di raffreddamento, dei chiller di processo ad alta temperatura e dei ventilconvettori.

Modello unità interna		ACG ECO PLUS 160PH	
Modello unità esterna		AEG ECO PLUS 160PIH3	
	Unità di misura	Raffreddamento	Riscaldamento
Capacità nominale (min.-max.) (EN14511)	kW	16,00 (4,80-17,00)	17,00 (4,50-18,00)
	BTU/h	54500	58000
EER/COP (EN14511)		3,02	3,54
Capacità nominale (Prated,c/Prated,h)*		16,0	17,0
Efficienza energetica stagionale del riscaldamento d'ambiente ($\eta_{s,c}/\eta_{s,h}$)*	%	235,5	153,9
Portata d'aria (sa.-a.-m.-b.)	m ³ /h	2400-2200-1900-1600	
Deumidificazione	l/h	4,8	
Velocità di ventilazione (U.I./U.E.)	n°	4/modulante	
Pressione sonora U.I. (sa.-a.-m.-b.)	dB(A)	54-49-48-44	
Pressione sonora U.E. (a.)	dB(A)	60	
Potenza sonora U.I. (sa.-a.-m.-b.)	dB(A)	68-66-62-58	
Potenza sonora U.E. (a.)	dB(A)	75	
Alimentazione elettrica	V/Ph/Hz	380-415~/3/50/60	
Potenza elettrica nominale assorbita	kW	5,40	5,40
Massimo assorbimento elettrico	kW/A	6,80/12,00	
Tipo di compressore		Rotary DC Inverter	
Tipo di refrigerante/GWP		R32/675	
Carica di refrigerante	kg/T.CO ₂ eq.	3,5/2,363	
Diametro del tubo liquido	mm (")	9,52 (3/8")	
Diametro del tubo gas	mm (")	15,88 (5/8")	
Lunghezza delle tubazioni con carica standard-massima	m	7,5-9,5	
Lunghezza max. delle tubazioni con carica aggiuntiva	m	75	
Carica gas aggiuntiva	g/m	35	
Dislivello massimo (unità esterna sopra)	m	30	
Dislivello massimo (unità interna sopra)	m	30	
Dimensioni nette U.I. (Alt./Lar./Pro.)	mm	665/1570/235	
Dimensioni nette U.E. (Alt./Lar./Pro.)	mm	960/990/370	
Peso netto U.I./U.E.	kg	42/94	

LIMITI DI FUNZIONAMENTO: temperatura esterna

Raffreddamento: da -20 °C a +52 °C

Riscaldamento: da -20 °C a +24 °C

INTERVALLO DI REGOLAZIONE DELLA TEMPERATURA AMBIENTE: da 16 a 30 °C.

*Dati dichiarati in conformità al Regolamento (UE) 2016/2281 DELLA COMMISSIONE del 30 novembre 2016 che attua la direttiva 2009/125/CE del Parlamento europeo e del Consiglio, relativa all'istituzione di un quadro per l'elaborazione di specifiche per la progettazione ecocompatibile dei prodotti connessi all'energia, per quanto riguarda le specifiche per la progettazione ecocompatibile dei prodotti di riscaldamento dell'aria, dei prodotti di raffreddamento, dei chiller di processo ad alta temperatura e dei ventilconvettori.

DISEGNO DIMENSIONALE UNITÀ INTERNE

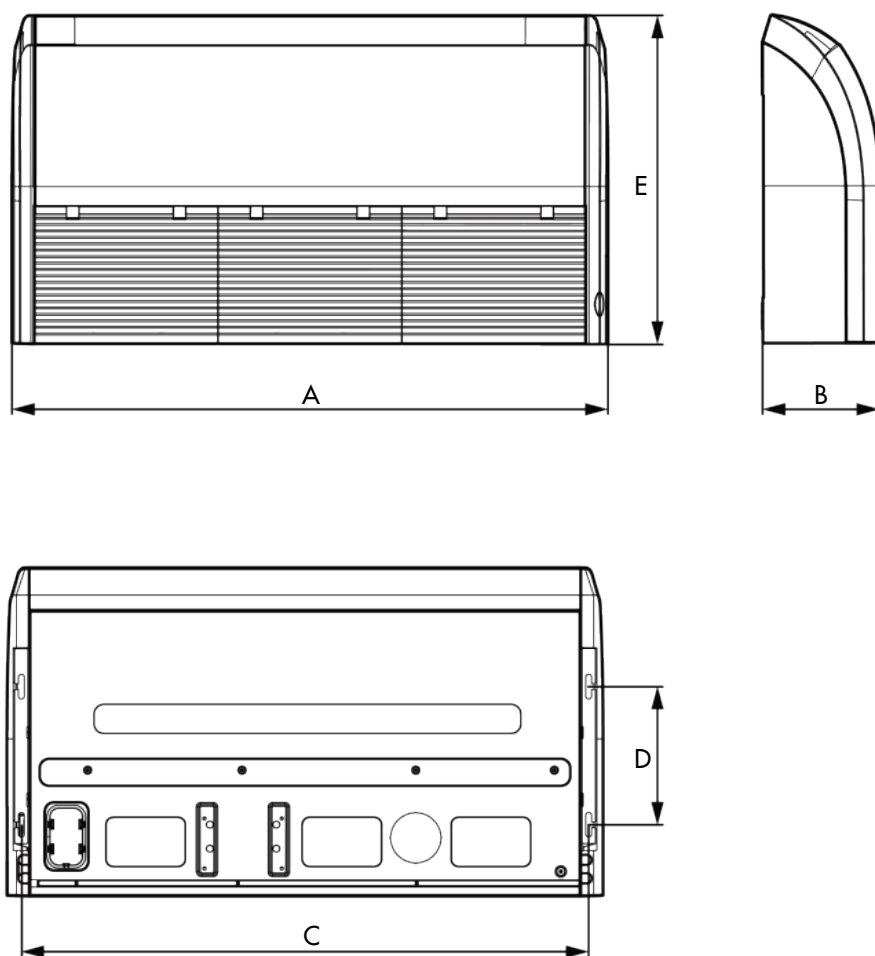

MODELLO	DIMENSIONI (mm)				
	A	B	C	D	E
ACG ECO PLUS 35PH	870	235	812	280	665
ACG ECO PLUS 50PH	870	235	812	280	665
ACG ECO PLUS 71PH	1200	235	1142	280	665
ACG ECO PLUS 85PH	1200	235	1142	280	665
ACG ECO PLUS 100PH	1200	235	1142	280	665
ACG ECO PLUS 140PH	1570	235	1512	280	665
ACG ECO PLUS 160PH	1570	235	1512	280	665

DISEGNO DIMENSIONALE UNITÀ ESTERNE

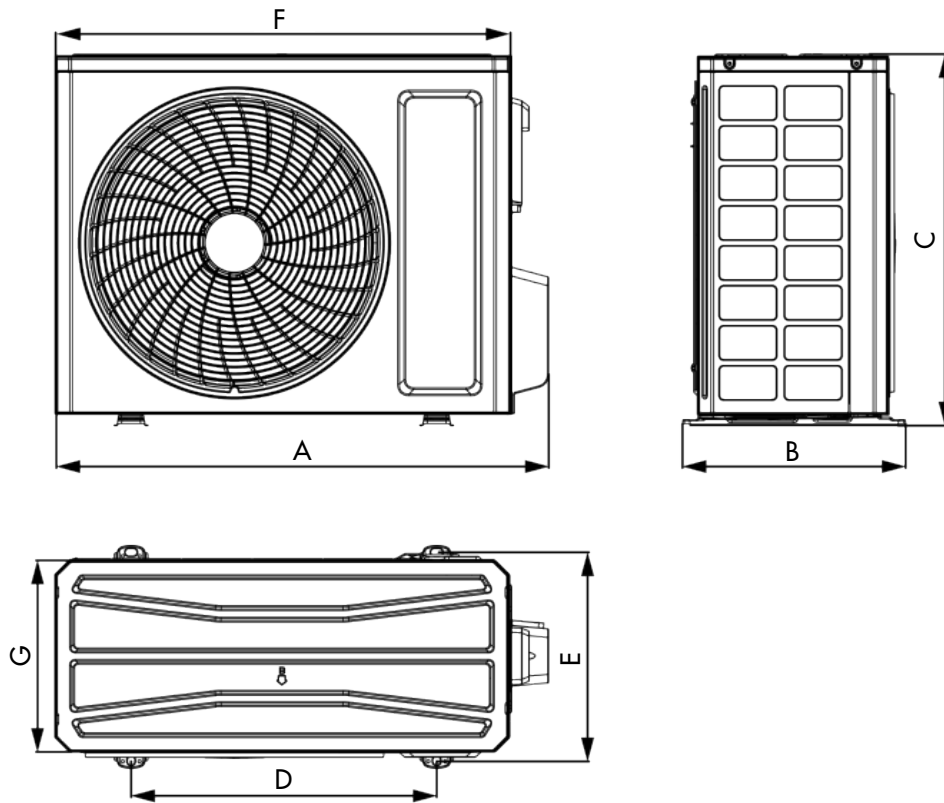

MODELLO	DIMENSIONI (mm)						
	A	B	C	D	E	F	G
AEG ECO PLUS 35PIH	732	330	553	455	310	675	285
AEG ECO PLUS 50PIH	802	350	555	512	331	745	300
AEG ECO PLUS 71PIH	958	402	660	570	371	889	340
AEG ECO PLUS 85PIH	958	402	660	570	371	889	340
AEG ECO PLUS 100PIH	1020	427	820	635	396	940	370
AEG ECO PLUS 100PIH3	1020	427	820	635	396	940	370
AEG ECO PLUS 140PIH	1020	427	820	635	396	940	370
AEG ECO PLUS 140PIH3	1020	427	820	635	396	940	370
AEG ECO PLUS 160PIH3	1020	427	960	755	396	990	370